

- 技术要求:
- N1口按图制造, 送至HALAR衬里分包商进行衬里处理, 然后运送至现场进行最终组装;
  - HALAR衬里涂层厚度为900微米, 最厚不超过1毫米;
  - 进行HALAR衬里的金属表面需要喷砂处理, 表面粗糙度等级3MIL;
  - 进行HALAR衬里的内外表面200mm内区域不得再次焊接;
  - 在件10密封固化之前安装固定装置;
  - 完成衬里后, 将所有固定装配螺母的扭矩拧紧至100牛米, 让其放松24小时, 然后再次拧紧至100牛米。

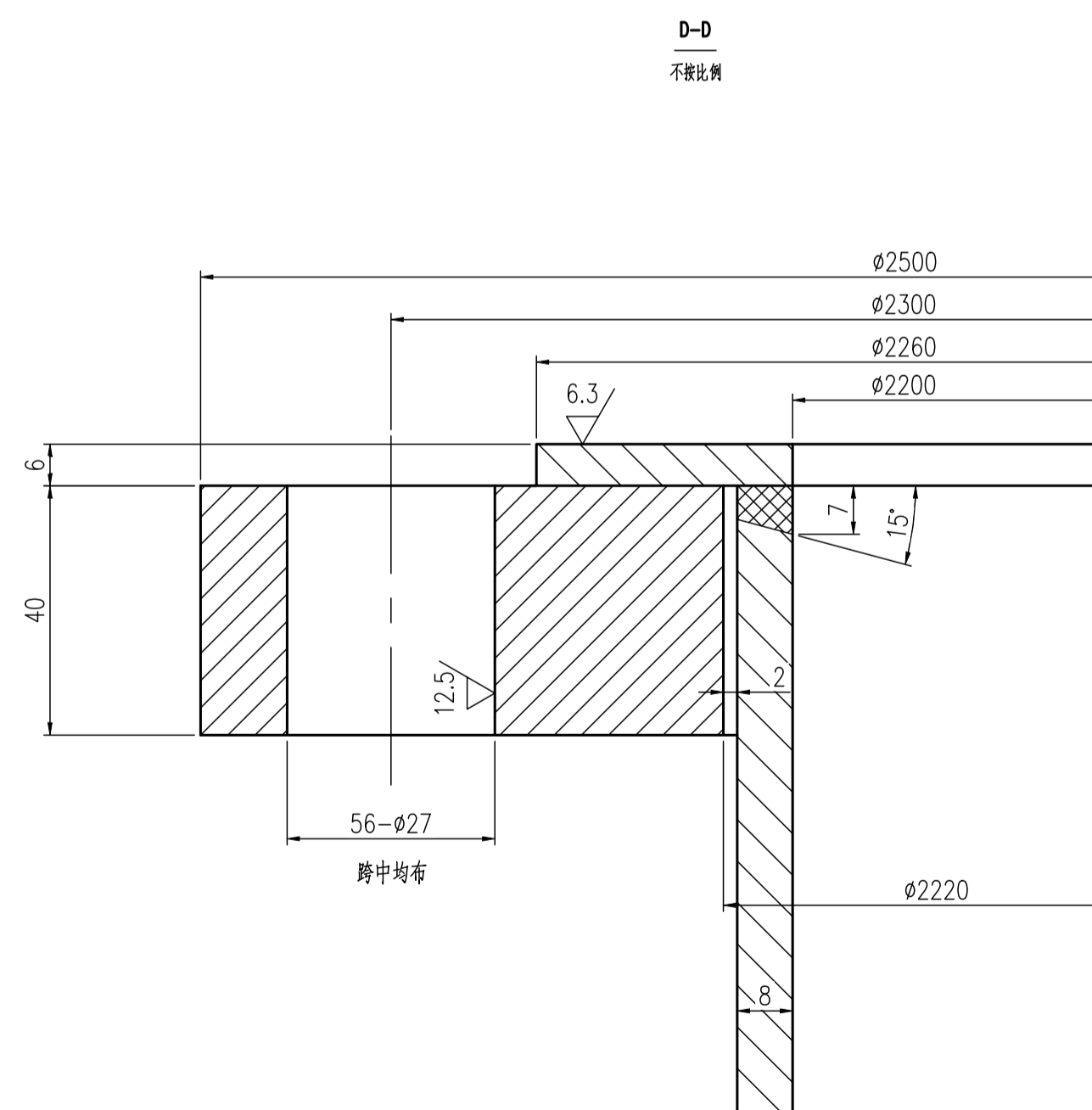
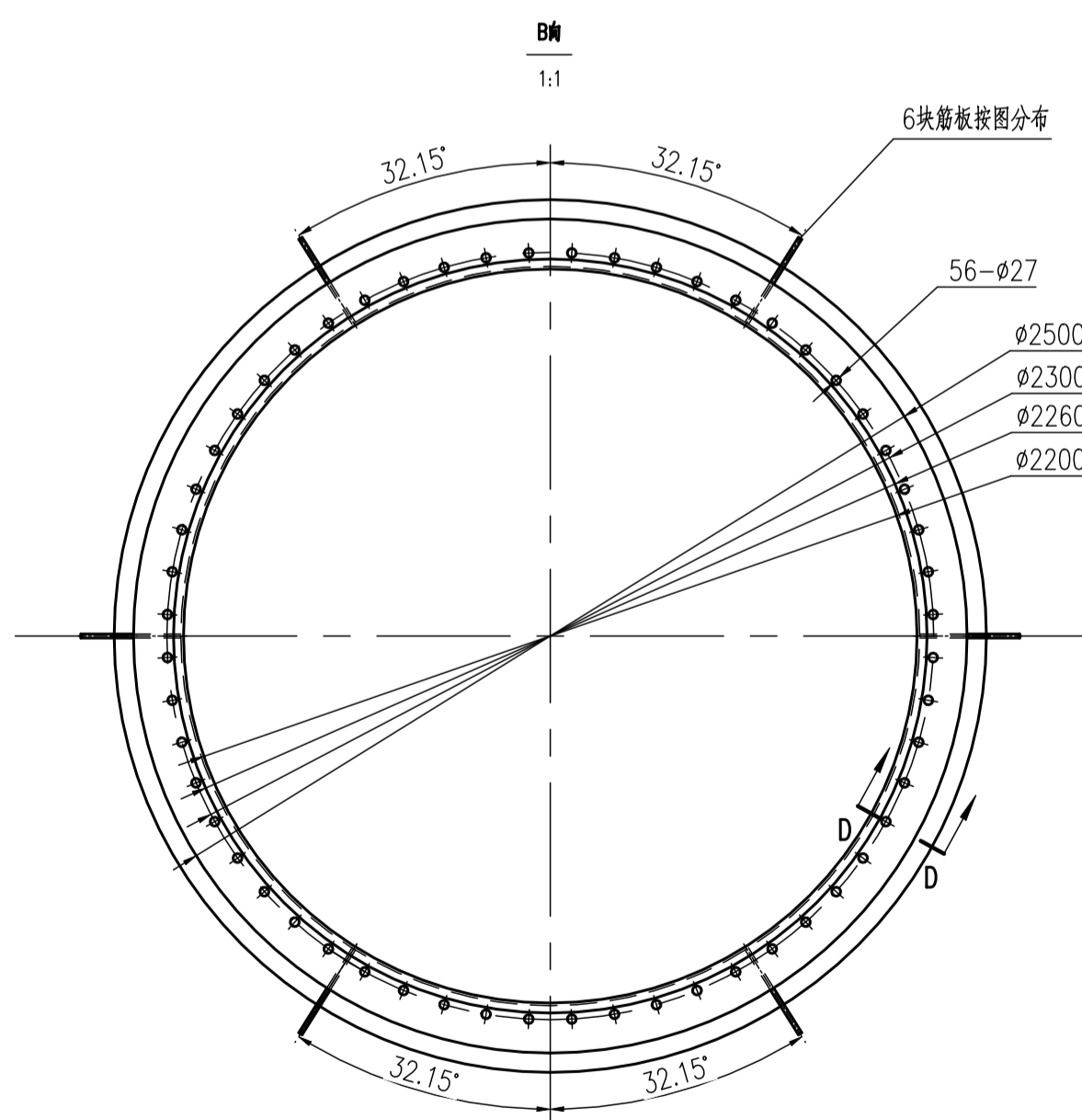
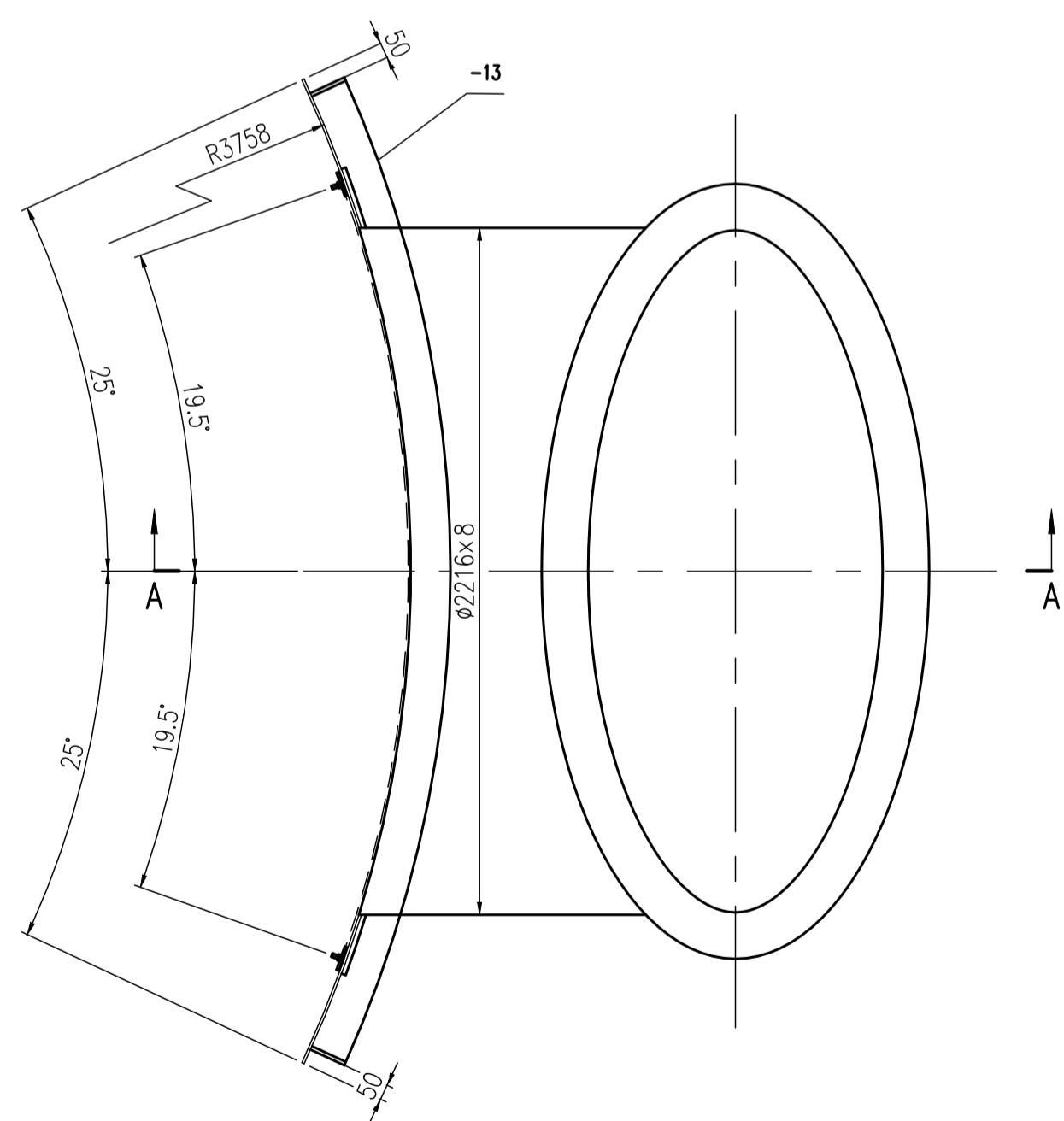

库存

件号	图号或标准号	名称	数量	材料	重量	备注
PART NO.	DRAWING NO. OR	DESCRIPTION	QTY.	MATERIAL	WEIGHT (kg)	REMARK
-13	按本图	盖板II 120x12	1	S30403	37	中径展开3233mm
-12	按本图	盖板I 3648x120x12	2	S30403	41.5	83
-11	按本图	密封条 10x25x25760	1	GORE-TEX JOINT SEALANT	/	/
-10	按本图	密封胶	4L	VITON FLUORO-ELASTOMER	4	
-9	按本图	方形钢圈 2620x3820x8	4	C276	62.88	宽度80mm
-8	参照GB/T 95	垫圈 12	192	C276	0.003	0.576
-7	参照GB/T 6170	螺母 M12	192	C276	0.003	0.576
-6	参照HG/T 20613	全螺纹螺栓 M12 L=40	192	C276	0.04	7.68
-5	按本图	接管 φ2216x8 L=1849	1	ZeCor-Z		783
-4	按本图	加强圈 t=14	1	S30403		168 宽度200mm
-3	按本图	盖板 t=14	6	S30403	18	108
-2	按本图	法兰 t=40	1	S30403II		319
-1	按本图	封环 φ2260/φ2200 t=6	1	ZeCor-Z		9.6

件号	名称	材料	重量(kg)	比例	所在图号	装配图号
PART NO.	DESCRIPTION	MATERIAL	WEIGHT	SCALE	DRAWING NO.	ASS. DWG. NO.
N1	N1接管组件	组合件	158.3	1:20	SCR-102-5	SCR-102-0

版次	修改内容	日期	修改	校对	审核

本图及相关文件版权属于江苏索普赛瑞装备制造有限公司所有, 任何单位和个人未经江苏索普赛瑞装备制造有限公司书面许可, 不得以任何方式复制或传播至第三方, 违者依法追究法律责任。THIS DRAWING AND RELEVANT DOCUMENT'S COPYRIGHT BELONGS TO SOPO CERRE EQUIPMENT MANUFACTURING CO., LTD. THEY MAY NOT BE REPRODUCED OR DISCLOSED TO ANY THIRD PARTY IN ANY FORM WITHOUT THE PRIOR WRITTEN PERMISSION OF SOPO CERRE EQUIPMENT MANUFACTURING CO., LTD. THE OFFENDERS SHALL BEAR THE CORRESPONDING LEGAL RESPONSIBILITY.

**江苏索普赛瑞装备制造有限公司**  
JIANGSU SOPO-CERRE EQUIPMENT MANUFACTURING CO., LTD.

项目名称: 江苏索普赛瑞装备制造有限公司  
ENTRY NAME: 300吨机械通过式干燥系统(EPC)

设计 DESIGN	许大为 2025.12.25	干燥塔 T-4301 零部件图	设计阶段 DESIGN PHASE	施工图
校对 CHECK	蔡杰 2025.12.25		比例 SCALE	1:20 版本 REV. 0
标准审查 S.T.D	袁建文 2025.12.25		第 1 张 SHEET	共 1 张 TOT.
审核 REVIEW	蔡杰 2025.12.25		图号	SCR-102-5
批准 RATIFY			DWG NO.	